

CD120L-MEC mécanique seule - Étendue de mesure 0 à 3500 mm

Caractéristiques Techniques :

Étendue de mesure maximum	0 à 3500 mm
Développé du tambour	300 mm/tour
Élément de détection	Montage avec codeur optique ou tout autre élément de détection rotatif de votre choix (nous consulter)
Matière	Corps et capot en aluminium (RohS) Câble de mesure en inox
Diamètre du câble de mesure	0,60 mm
Linéarité	+/- 0,05% PE +/- 0,01% PE (option)
Vitesse de déplacement max	10 M/S
Accélération max	7 M/S ² (avant déformation du câble de mesure)
Poids	≈ 2000 g
Température de fonctionnement	-20° à +85°C
Température de stockage	-40° à +85°C

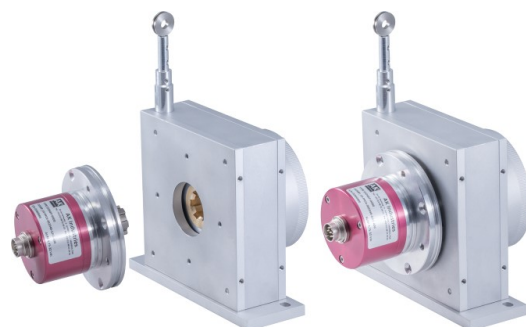

Force de rappel :

Course standard en mm	Force de rappel en début de course	Force de rappel en fin de course
3500	≈ 13,00 N	≈ 18,00 N

Référence de commande :

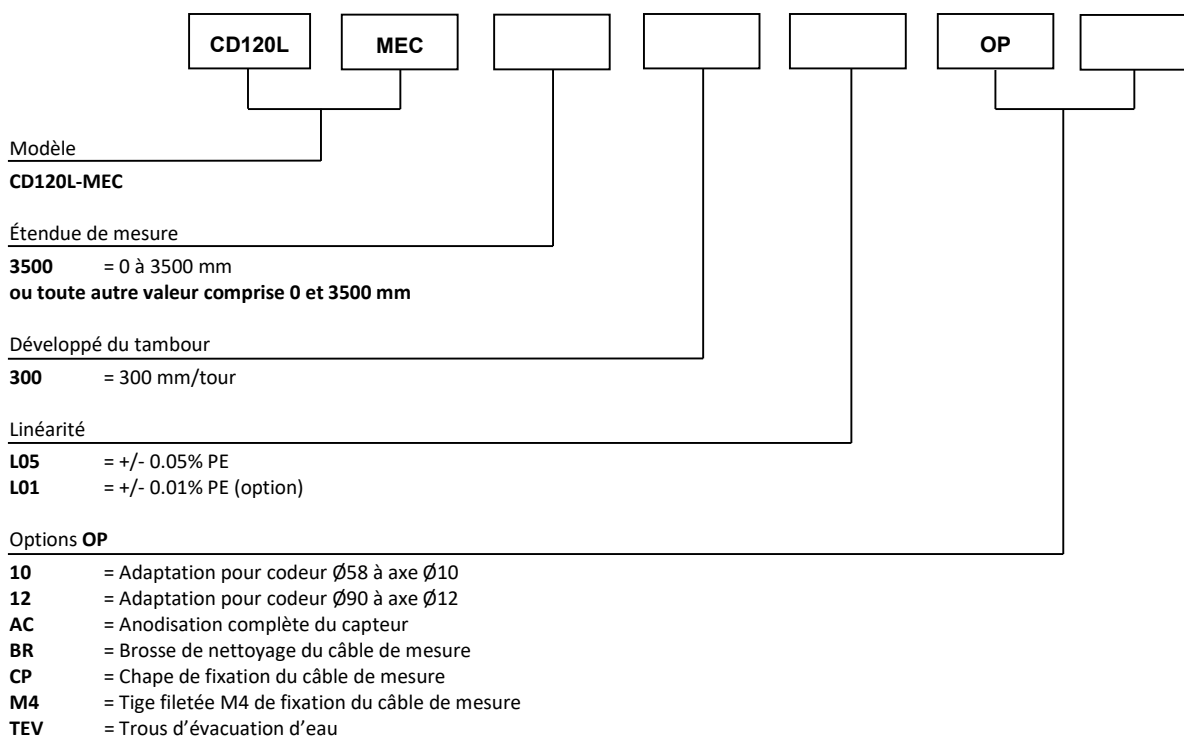

Exemple de référence : **CD120L-MEC-3500-300-L05-OP-10-AC**

Options :

Accroche du câble de mesure par cosse:

Standard

La fixation de la cosse se fait à l'aide d'une vis M6 ou d'une chape.

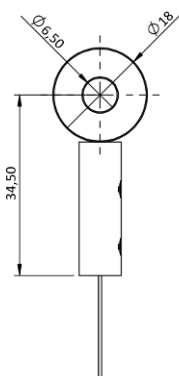

Accroche du câble de mesure par une tige filetée M4 :

OP-M4

La fixation de la tige filetée se fait à l'aide de 2 écrous (fournis). L'épaisseur de la plaque de fixation ne doit pas être supérieure à 5mm.

Attention

Ne jamais visser la tige filetée dans écrou fixe, une torsion du câble de mesure endommagerait ce dernier.

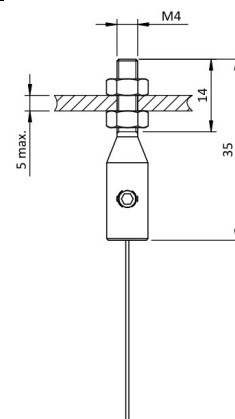

Accroche du câble de mesure par une chape :

OP-CP

La fixation de la chape se fait à l'aide d'une goupille (fournis).

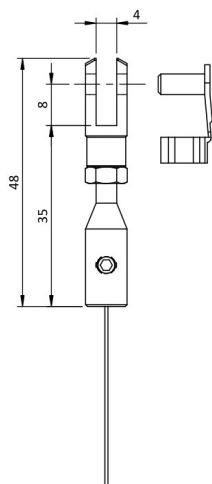

Brosse de nettoyage de câble

OP-BR

La brosse permet de nettoyer le câble de mesure dans les environnements poussiéreux ou humides.

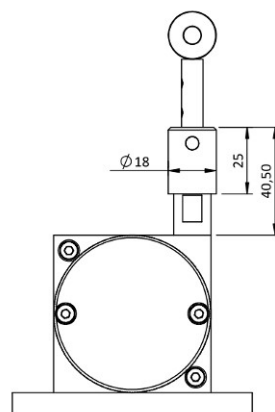

Trous d'évacuation d'eau :

OP-TEV

Les trous permettent l'écoulement naturel des fluides hors du capteur afin d'éviter l'accumulation de ces derniers à l'intérieur de l'appareil.

Trous d'évacuation d'eau
4 vis M3
Retirer la vis la plus basse
pour permettre
l'évacuation des fluides

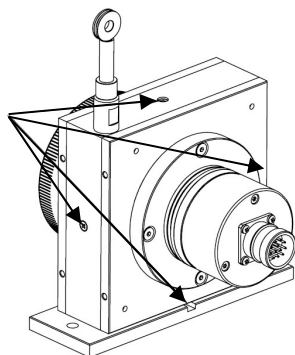

Instruction de montage du codeur

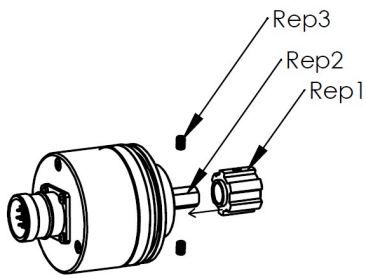

Glisser le moyeu cannelé (Rep 1) sur l'axe du codeur (Rep 2) et serrez les 2 vis sans tête M4x6 (Rep 3)

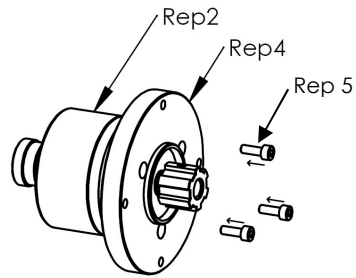

Fixer la bride (Rep 4) sur le codeur (Rep 2) à l'aide des 3 vis CHC M4x12 (Rep 5)

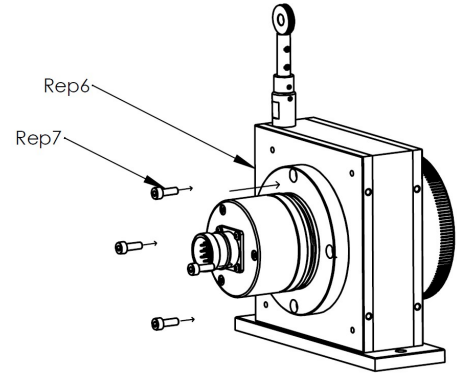

Glisser l'ensemble bride + codeur dans la cannelure du capteur à câble (Rep 6) et le fixer à l'aide des 4 vis CHC M4x12 (Rep 7)

Changement de la position du codeur

1. Dévisser les 4 vis CHC M4x12
2. Tourner le codeur par incréments de 90°
3. Visser les 4 vis CHC M4x12

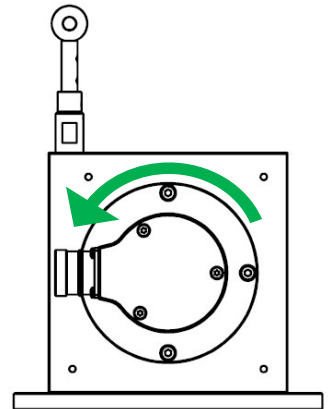
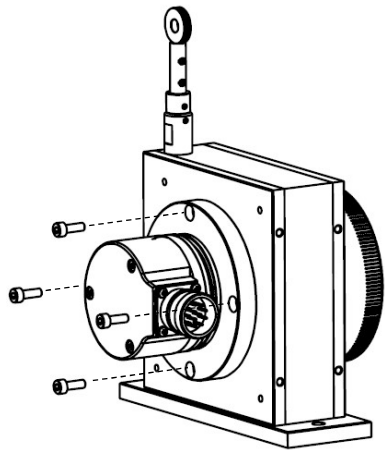

Changement de la position de la plaque de base :

1. Dévisser les 4 vis M4x10 maintenant la plaque de base
2. Positionner la plaque de base sur la face souhaitée
3. Fixer la plaque de base à l'aide des 4 vis M4x10

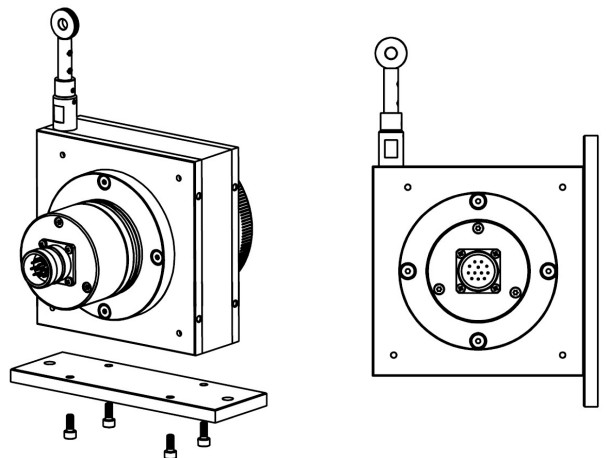

Encombrement

